



**C 42 A**

**P R E I S L I S T E      2 0 1 6**

**P R I C E   L I S T      2 0 1 6**

gültig ab 01.09.2016 / valid from 01. Sep. 2016

**COMCO IKARUS GmbH**

Flugplatz Mengen - EDTM

Am Flugplatz 11

D - 88367 Hohentengen / Germany

Telefon: +49 (0) 7572 - 60080

Telefax: +49 (0) 7572 - 3309

e-Mail: [post@comco-ikarus.de](mailto:post@comco-ikarus.de)

Internet: [www.comco-ikarus.com](http://www.comco-ikarus.com)



Sehr geehrte Kunden/innen,  
sehr geehrte Pilotinnen und Piloten,

zunächst Danke ich Ihnen, dass Sie sich für ein Qualitäts-Ultra-Leicht-Flugzeug aus unserem Hause entschieden haben. Wir, die Firma COMCO IKARUS GmbH, sind ein mittelständisches Leichtflugzeugbau-Unternehmen mit Sitz in Hohentengen, Oberschwaben.

Bereits seit 1970 fertigen wir unsere Leichtflugzeuge und sind damit Marktführer in Deutschland und weltweit eines der führenden Unternehmen geworden. Die Entwicklung vom ursprünglich einfachen Sportgerät hin zu den heutigen Hightech-Ultraleicht-Flugzeugen wurde maßgeblich von COMCO IKARUS mitbestimmt und geprägt. Konsequenterweise wurde am Produktionsstandort Deutschland festgehalten. In jetzt zweiter Unternehmerngeneration entwickeln und produzieren wir seit über 45 Jahren hochwertige Luftsportgeräte unter der Produktmarke IKARUS. Unser Bestseller, die IKARUS C42, ist mit mehr als 1.450 verkauften Exemplaren in vielen Ländern auf der ganzen Welt in unterschiedlichsten Konfigurationen im Einsatz. Die Attribute kostengünstig, tausendfach bewährt, über 45 Jahre Erfahrung, wertbeständig, langlebig, robust und sichere Handhabung in Verbindung mit einem ausgezeichneten Händlernetz in über 30 Ländern und last but not least MADE IN GERMANY sind für uns Verpflichtung und Ansporn unsere hohe Qualität an jedem unser Werk verlassendem Flugzeug umzusetzen.

Ich freue mich, dass wir IHR FLUGZEUG produzieren dürfen und heiße SIE herzlich willkommen im Kreise der COMCO-IKARUS-Familie!

Ihr Horst Lieb

Dear Customers and Pilots,

First of all, I would like to thank you for your decision to purchase a high-class aircraft from our company. COMCO-IKARUS GmbH is a middle-class, light aircraft manufacturing company with its headquarters in Hohentengen, Germany. We have produced microlight aircraft since 1970 and have become market leaders in Germany and one of the leading producers worldwide.

The development of the early, simple flyers as well as today's high-tech microlight aircraft have been influenced and characterized by COMCO-IKARUS and we have diligently held on to our production location in Germany.

We are now in our second generation of entrepreneurial development, and have produced high-quality aviation sports equipment for over 45 years under the product brand IKARUS.

Our best seller is the IKARUS C42, with over 1450 aircraft sold in countries all over the world with various configurations in use. It's attributes of being "well priced, well proven, having more than 45 years of experience, the ability to maintain its value, long-lasting and robustly built", along with an excellent reseller's market in more than 30 countries and last but not least, being Made in Germany, makes us want to continue our efforts to provide the highest quality in every aircraft leaving our company.

I am happy that we have the opportunity to produce your aircraft and bid you welcome to the circle of the COMCO-IKARUS family.

Yours,  
Horst Lieb

### Ausführung Club

diese solide Ausführung in GFK empfehlen wir C42-Piloten mit puristischen Ausstattungswünschen zum günstigen Preis

### Ausführung Competition

unsere meistverkaufte Ausführung mit gewichts-reduzierten Sandwich-Bauteilen zum optimalen Preis-Leistungs-Verhältnis; der Bestseller

### Ausführung Champion

die leichteste Bauweise für jeden C42-Piloten, für den das geringste Gewicht durch Einsatz von Kohlefaserteilen und somit höchstmöglicher Zuladung das Optimum darstellt

### Zellaufbau / Auszug aus unseren Standards :

Rumpf, Flächen, Abstreben und Leitwerk aus hochfestem Aluminiumrohr-Rahmen / robustes Dreibeinwerk / Beschläge und Schrauben aus rostfreiem Stahl bzw. aus hochfesten Normelementen / High-Tech-Tragflächen- und Leitwerksbespannung aus UV-stabilisiertem Material / leicht lösbare Verbindungen durch Verwendung von Schrauben, Bolzen und Stifte für Wartung und Instandsetzungen / Einfacher Tragflächenab- und -anbau / Hochauftriebswölbklappen und separate Querruder / GFK-Spinner / 65-Liter-Tank aus PE / Kabinenheizung / sämtlich Oberflächen außen in weißer Farbe / Kabinen-Innenverkleidung schwarz beflockt / Kabinenverglasung aus schlagfestem Kunststoff / regelbarer Frischlufteinlaß beidseitig

### Antrieb :

Rotax-Motor 912 UL mit 80PS, nicht zertifiziert, mit intergriertem Reduktions-Getriebe  $i=2,27$ ; zwei Gleichdruckvergäsern.....

Rotax-Motor 912 ULS mit 100PS, nicht zertifiziert; mit Rutschkupplung und starkem Anlasser; Reduktions-Getriebe  $i=2,43$ .....

### Club model

We recommend this solid fiberglass version for pilots with simple equipment needs at the lowest price.

### Competition model

Our most popular version complete with weight reducing sandwiched parts for an optimal price-performance ratio.

### Champion model

The lightest option for all C42 pilots for whom low weight is important. Made from carbon fibre, this model provides the highest payloads.

### Standard Equipment

Fuselage, Wings, Struts and Empennage are of high-strength aluminium-tubing frame / solid landing gear with 3 wheels / Fittings and screws are of stainless steel or of high-strength standard elements / High-tech-cover (UV stabilized) for wings and empennage / easy to remove connections using screws, bolts or pins for service and repairs / easy to remove wings / separate landing flaps and ailerons / fibre glass spinner / 65 liters tank / cabin heating / all surfaces in white color / flocked cabin interior trim / windscreen from shockproof plastic / adjustable fresh-air-inlet in both doors

### Engine:

Rotax-engine 912 UL with 80 HP, non-certified, with reduction-gearbox ( $i=2,27$ ) and two constant depression (CD) carburetors.....

Rotax-engine 912 ULS with 100 HP, non-certified, with slipper clutch and stronger starter, reduction gearbox ( $i=2,43$ ) and two constant depression (CD) carburetors.....

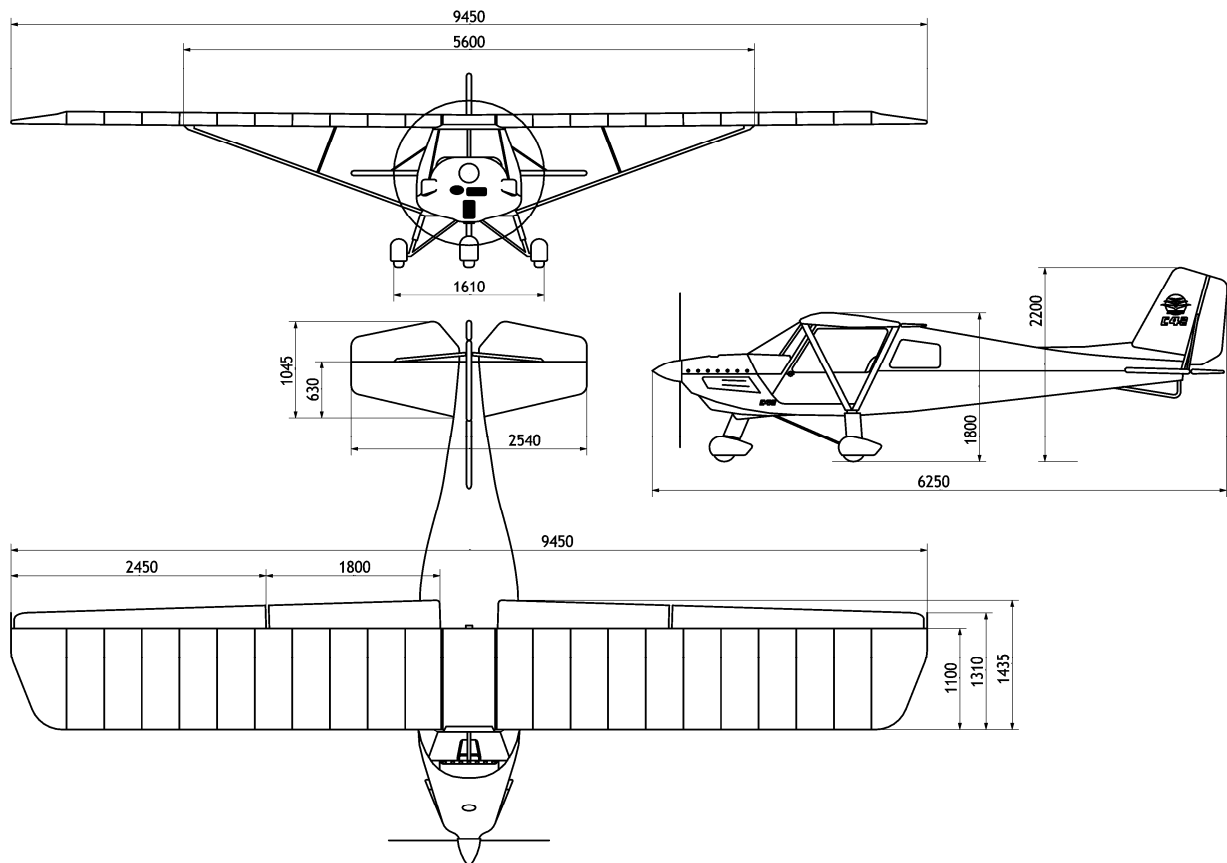

**COMCO IKARUS GmbH**

Flugplatz Mengen - EDTM  
 Am Flugplatz 11  
 D - 88367 Hohentengen / Germany  
 Telefon: 0049 / 7572 - 60080  
 Telefax: 0049 / 7572 - 3309  
 e-Mail: post@comco-ikarus.de  
 Internet: www.comco-ikarus.com



Made in Germany

**PREISLISTE - PRICE LIST**

<b>Customer :</b>		<b>Date :</b>
<b>Serial-No.:</b>		<b>Aircraft marking :</b>
<b>LTZ - No.:</b>		<b>Order confirmation :</b>

<b>C 42 A 2016</b>	Code	Gewicht kg weight kg	Preise brutto mit 19 % MWst.	Preise netto net prices	IHRE AUSWAHL YOUR SELECTION ↓↓↓
			EUR	EUR	
		kg			
<b>C 42 A Club</b>	C42A-CL	265,0	61.047,00	51.300,00	
<b>C 42 A Competition</b>	C42A-CO	259,5	63.010,50	52.950,00	
<b>C 42 A Champion</b>	C42A-CH	254,5	70.150,50	58.950,00	
-----					
Rettungssystem Junkers Lightspeed mit MTOW 472,5 kg	00819	12,0	5.057,50	4.250,00	
Parachute Junkers lightspeed; lifetime 18 years					
Rettungssystem BRS 1050 mit MTOW 472,5 kg; C42 A; B	02257	11,0	5.444,25	4.575,00	
parachute BRS-6 1050 SP DAeC, lifetime 24 years					

**MOTOR / ENGINE**

Rotax-Motor 912 mit 80 PS	01170		standard	standard	<b>standard</b>
Rotax engine 912 with 80 hp					

**PROPELLER / PROPELLER**

2-Blatt Warp Drive	00660		standard	standard	
2-blade Warp Drive					
3-Blatt Helix mit Kantenschutz für 80 PS, fester Pitch	04897	1,7	1.118,60	940,00	
3-blade Helix propeller with edge protection 80 Hp fix pitch					

**TRAGFLÄCHEN / WINGS**

Tragflächen bespannt inklusive Randbogen			standard	standard	<b>standard</b>
Wings with canvas, including canvas caps					

**BELEUCHTUNG / ILLUMINATION**

Landescheinwerfer Halogen an Motorcowling	42-G12.01	0,2	213,61	179,50	
Landing light halogen on engine cowling					
Einzel-Strobe am Leitwerk Skyflash 2000	00734	0,4	354,62	298,00	
Single strobe at empennage; Skyflash 2000					
2 LED-Lichter an Tragflächen: rot/grün, Strobe, weiß	02905	0,4	1.010,31	849,00	
2 LED-lights at the wings: red/green, Strobe, white light					

**FLUG - INSTRUMENTE / INSTRUMENTS for FLIGHT**

Fahrtmesser 250 km/h und 140 Knoten Ø 80 mm <a href="#">Air Speed Indicator 250 km/h + 140 kts Ø 80 mm</a>	00698		standard	standard	<b>standard</b>
Höhenmesser 10.000 Fuß, Einzeigergerät Ø 80 mm <a href="#">Altimeter 10.000 feet, 1-pointer Ø 80 mm</a>	00700		standard	standard	
Höhenmesser 20.000 Fuß Typ 4 FGH 10 Ø 80 mm <a href="#">Altimeter 20.000 feet, type 4 FGH 10 Ø 80</a>	00705	0,1	583,10	490,00	
Kompass Ø 70 mm Nordhalbkugel; an A-Säule montiert <a href="#">Compass Ø 70 mm Northern hemisphere, on A-strut</a>	00709		standard	standard	<b>standard</b>
Querneigungsmesser (Libelle) Segmentbogen Aufbaugerät <a href="#">Bank indicator "segment arch", built in front of the panel</a>	03675	0,1	104,72	88,00	
Variometer +/- 10 m / Sek. Ø 80 <a href="#">Variometer +/- 10 m / sec. Ø 80</a>	00714	0,4	335,58	282,00	

**MOTOR - INSTRUMENTE / INSTRUMENTS for ENGINE**

Drehzahlmesser digital mit Betriebsstd.Z. für Motorlaufzeit <a href="#">digital tachometer with counter for engine run time</a>	03963		standard	standard	<b>standard</b>
Kraftstoffanzeige <a href="#">Fuel gauge</a>	03686		standard	standard	<b>standard</b>
Öldruckanzeige <a href="#">Oil pressure gauge</a>	03684		standard	standard	<b>standard</b>
Öltemperaturanzeige <a href="#">Oil temperature gauge</a>	03683		standard	standard	<b>standard</b>
Wassertemperaturanzeige <a href="#">Water temperature gauge</a>	04501		standard	standard	<b>standard</b>
Batterie 12 V, 12 AH Gel <a href="#">Battery 12 V, 12 AH gel</a>	00989		standard	standard	
Batterie Super B 5200 Lithium mit OVP-Regler <a href="#">Battery Super B 5200 Lithium with overload regulator</a>	03589	<b>-3,0</b>	473,62	398,00	
Betriebsstundenzähler mit Stau-Druckschalter, ab 50 km/h <a href="#">Operating hours meter with trigger switch at 50 km/h</a>	00722	0,1	177,31	149,00	

**RADIO / TRANSPONDER / HEADSET**

Funkgerät f.u.n.k.e. ATR 833-2K-OLED <a href="#">radio f.u.n.k.e. ATR 833-2K-OLED</a>	02526	1,0	2.377,62	1998,00	
Antenne Stahlrute für Funkgerät mit Antennenkabel <a href="#">Antenna for radio; steel-tail with antenna cable</a>	00746	0,3	105,91	89,00	
Kopfhörer Aero-Star comfort, Preis für 2 Kopfhörer <a href="#">Headset Aero-Star comfort, price for 2 headsets</a>	03721	1,1	396,27	333,00	

**ZUBEHÖR INNEN / ACCESSOIRES INSIDE**

Armauflage gepolstert, zwischen den Sitzen <a href="#">armrest padded, between seats</a>	03109	0,3	105,91	89,00	
Eignertasche aus Kunstleder zwischen den Sitzen <a href="#">Pouch for beverages between seats from imitation leather</a>	02917	0,3	82,11	69,00	
Gas am Boden links und rechts <a href="#">Throttle on bottom left and right</a>			standard	standard	<b>standard</b>
Türablagenetze in beiden Türen <a href="#">Door map pockets in both doors</a>	00685	0,3	113,05	95,00	

Fußmatten-Satz schwarz floor mats, left and right, black	01224	1,2	58,31	49,00	
Gasdruckfeder an Kabinentüren Gas-pressure spring for both cabin doors	01067	0,3	117,81	99,00	
Gurte (2 Paar) schwarz mit roter Taste Black seat belts with red opener	42-A29.04		standard	standard	<b>standard</b>
Steckdose 12 V vor A-Säule 12 V plug in front of A-strut	00688	0,1	46,41	39,00	
2 Sonnenblenden 2 sun visors	00953	0,3	148,75	125,00	
Sicherungskasten mit 8 Schmelzsicherungen Fuse box with 8 fuses	00999		standard	standard	<b>standard</b>
Doppelsteuer-Knüppel für Flugschulen Double stick for pilots training	42-H17.00	0,3	77,35	65,00	
Pedalverlängerung: Preis pro Sitzplatz Longer pedals; price per seat	00769	2,5	235,62	198,00	

### ZUBEHÖR AUSSEN / ACCESSOIRES OUTSIDE

Bremsanlage MAGURA mit Feststellfunktion MAGURA brakes with parking brake	42-A23.00		standard	standard	<b>standard</b>
Reifen Bugrad 11x4 / Hauptfahrwerk 13x5 "CS" für Beton Tyres front wheel 11x4 and main wheels 13x5 for concrete	01150 00946		standard	standard	
3 x Reifen Trelleborg 4.00 x 6" auf Gras 3 x tyres Trelleborg 4.00 x 6" on grass serially for LSA / UK	03060		201,11	169,00	
3 x Reifen Aero Classic 4.00-6 / 6PR 3 x Tyres Aero Classic 4.00-6 / 6PR	02936	0,7	267,75	225,00	
Deckenaufhängung Suspension points for fixing on ceiling	00748	0,5	208,25	175,00	
Kabinendach geschlossen Cabin roof GFK	42-G08		standard	standard	
Kabinendach mit klarem Fenster cabin roof window clear	42-G08F	0,6	235,62	198,00	
Landeklappen mechanisch verstellbar am Dachrahmen Mechanical flaps, adjustable with lever at roof	42-C16.00		standard	standard	<b>standard</b>
Trimmung mechanisch über Bowdenzug Mechanical trim with bowden cable	42-D21.00		standard	standard	
Trimmung elektrisch, Trimmknöpfe auf dem Steuerknüppel Electric elevator trim, radioswitch stick-mounted	00753	0,2	949,62	798,00	
Radschuhe und Bugradträger aus GFK Three wheelhouses and nose leg paneling	00763	2,2	1.187,62	998,00	

### DESIGN / DESIGN

Sitzauflagen Comfort schwarz in Alcantara-Optik für 2 Sitze Cushions for seats from alcantara optik black, for 2 seats	03022	2,5	341,53	287,00	
Polsterauflagen-Paar für Sitze (anthrazit / blau) Pair of cushion f.seats (anthracite / blue)	00681	1,2	58,31	49,00	
Polsterauflagen-Paar (anthrazit / schwarz) Pair of cushion f.seats (anthracite / black)	00682	1,2	58,31	49,00	
Polsterauflagen-Paar (anthrazit / rot) Pair of cushion for the seats (anthracite / red)	00684	1,2	58,31	49,00	

Design STREIFEN rot / <a href="#">design stripe red</a>	00968 (R)		standard	standard	
Design STREIFEN blau / <a href="#">design stripe blue</a>	00967 (R)		standard	standard	

### INSTRUMENTENPANELS / INSTRUMENT PANELS

Instrumentenpanel gebürstet und schwarz eloxiert <a href="#">Instrument panel brushed and black anodized</a>			standard	standard	<b>standard</b>
Stundensatz nach Aufwand für individuell gestaltetes Instrumentenpanel, abweichend von den 5 Standards <a href="#">Labour costs per hour for individual designed instrument panel, if non of the 5 stanard panels will be suitable</a>	9999G		94,01	79,00	

### SONSTIGES / OTHERS

Kennzeichen schwarz mit Montage <a href="#">Identification marks attached in black colour</a>	00772	0,1	343,91	289,00	
Kennzeichen mit Montage, Beantragung der Zulassung, Ausrüstungsverzeichnis und Betriebstüchtigkeitsnachweis <a href="#">Certificate of airworthness and non registration certificate for abroad</a>	9999E	0,1	700,91	589,00	
	00773		284,41	239,00	
Verpackung,Verladung fertiges Flugzeug inkl. Holzgestelle <a href="#">Packing, loading ready built aircraft including wooden racks</a>	9999A		1.187,62	998,00	

### AUFTRAGSABWICKLUNG und ZAHLUNGSBEDINGUNGEN:

Wir reihen ihre Bestellung gerne in die Produktionsplanung ein, sobald die 3 folgenden Punkte geklärt sind:

- 1.) Auftragsbestätigung unterschrieben, daraus erstellen wir einen Panelvorschlag, den wir Ihnen zusenden
- 2.) unterzeichneter Panelvorschlag
- 3.) Eingang ihrer Anzahlung über netto 20.000,- EUR (23.800,- EUR inkl. 19 % Mwst.) für das Modell C42 A
- 4.) Unsere Bankverbindungen lauten:

Raiffeisenbank Aidlingen IBAN: DE89 6006 9206 0075 4500 03 SWIFT-BIC: GENODES1AID

Commerzbank Böblingen IBAN: DE42 6038 0002 0604 2284 00 SWIFT-BIC: DRESDEFF601

Während der Endmontage ihres Flugzeugs senden wir Ihnen die Schlußrechnung zu, deren Begleichung Voraussetzung ist, um Ihnen nach dem Endcheck ihr Flugzeug zu übergeben.

Das angebotene Zubehör ersetzt teilweise die Serienausstattung. Die Zahlungsbedingungen erfragen Sie bitte bei ihrem Ikarus-Fliegerzentrum. Die genannten Preise sind unverbindliche Preisempfehlungen, Irrtümer, Druckfehler und technische Änderungen sind vorbehalten. Die Preise gelten für Lieferungen ab Werk Hohentengen. Die Gewichtsangaben sind Näherungswerte. Mit Erscheinen dieser Preisliste verlieren alle bisherigen Preislisten ihre Gültigkeit. Angelieferte Teile werden zu den jeweils aktuellen Werkstatt-Sätzen nach Absprache gerne eingebaut. Im übrigen gelten unsere AGBs neuester Fassung, die wir Ihnen gerne zusenden und die sie auch auf unserer homepage "[www.comco-ikarus.com](http://www.comco-ikarus.com)" finden.

### ORDER HANDLING and TERMS OF PAYMENT :

The next free production slot will be yours when the following 3 points are clear:

- 1.) Order confirmation is signed from you. You will get a panel layout suggest from this order confirmation.
- 2.) signed panel layout
- 3.) prepayment arrived on our account from net 20.000,- EUR (23.800,- EUR inkluding 19% German tax) for C42 A
- 4.) Our bank details are:

Raiffeisenbank Aidlingen IBAN: DE89 6006 9206 0075 4500 03 SWIFT-BIC: GENODES1AID

Commerzbank Böblingen IBAN: DE42 6038 0002 0604 2284 00 SWIFT-BIC: DRESDEFF601

During final assembly of your aircraft we send you the final invoice. Arrival of final payment is necessary to hand out your new aircraft after final check.

The offered accessoires partially replace serial standard . Please ask your Ikarus-Flight-Center for terms of payment. Prices and delivery are ex works D- 88367 Hohentengen, they are not obligatory, mistakes, misprints and technical changes are possible. Subject to technical and price alerations. Weights are approximate values. With appearance of this price list all former price lists loose their validity. We will gladly install the delivered parts charching the hourly labour rate. As a matter of fact the newest version of our general Terms and Conditions are effective. We will send them to you or you will find them on our homepage [www.comco-ikarus.com](http://www.comco-ikarus.com).

**K A U F V E R T R A G / P U R C H A S E A G R E E M E N T**



**KÄUFER / BUYER**

**VERKÄUFER / SELLER**

**Firmenname / Club / Verein  
company's name / club**

**Name der Person  
person's name**

**Strasse / Nr.  
street nr.**

**PLZ Ort  
zip code & city**

**E-Mail Adresse  
Email address**

**Handy  
mobile phone**

**Telefon  
phone number**

**vorläufiger Liefertermin  
preliminary delivery**

Hiermit bestelle ich (wir) verbindlich in meinem (unserem) Namen bzw. als Bevollmächtigte(r) das oben im Detail konfigurierte Ultraleichtflugzeug gemäß den mir (uns) bekannten Allgemeinen Geschäftsbedingungen, die sie jederzeit auf unserer Homepage [www.comco-ikarus.de](http://www.comco-ikarus.de) einsehen können. Der besprochene Fertigstellungstermin ist nur vorläufig, denn erst wenn die Punkte 1 - 3 der oben genannten Auftragsabwicklung erfüllt sind, können wir ihr Ultraleichtflugzeug in die Fertigung einplanen. Sonderabsprachen bedürfen der Schriftform, ein Kaufvertragsduplikat wurde mir ausgehändigt. Es gelten unsere "Allgemeinen Geschäftsbedingungen", die wir Ihnen gerne aushändigen und die Sie auch auf unserer Homepage finden.

Herewith, I (we) order obligingly in my (our) name or as an authorized representative, the microlight aircraft configured in detail above, according to the general terms of business known to me (us) and which can be read on the website [www.comco-ikarus.de](http://www.comco-ikarus.de). I acknowledge that a copy of the bill of sale was provided to me. The discussed completion date is only temporary, because only after points 1 to 3 of the above mentioned order processing are fulfilled, will manufacturing of the aircraft begin. Any special arrangements need a written form. A purchase agreement duplicate was handed out. COMCO "Terms and Conditions" shall apply, which will be can be provided on request. They can also be found on the company website.

Gesamtgewicht / total weight	kg:	450,00	472,5
		MTOW 450 kg	MTOW 472,5 kg

Zuladung / payload

Kaufpreis netto / net price \_\_\_\_\_

Preis inkl. 19 % Mwst. / price including 19 % tax \_\_\_\_\_

**KÄUFER / BUYER**

**VERKÄUFER / SELLER**

**Ort, Datum / city & date**



Typ:  
Basic

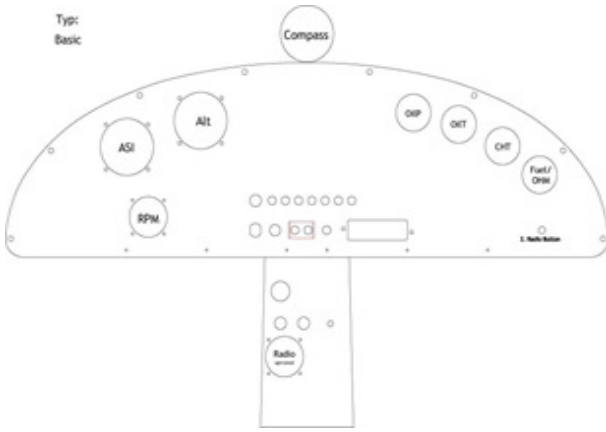

Typ:  
Flug-Rundinstrumente  
/ Motor-Rundinstrumente

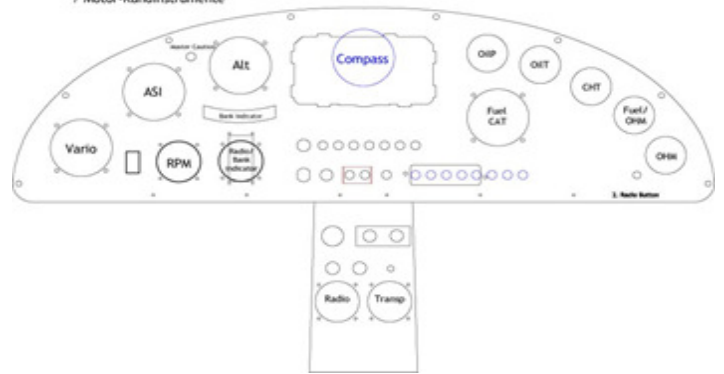

Typ:  
Flug-Rundinstrumente  
/ FLYDAT

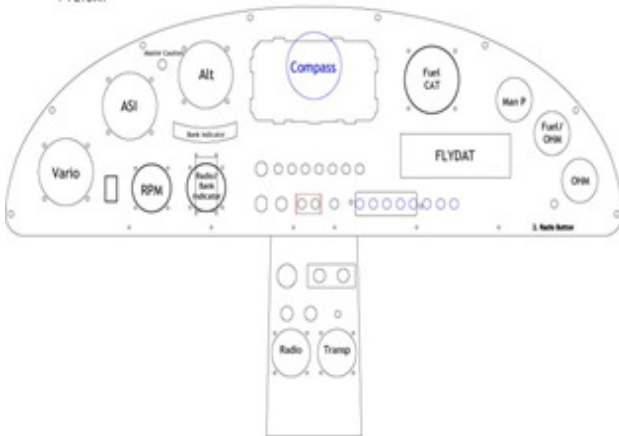

Typ:  
EFIS  
/ Motor-Rundinstrumente

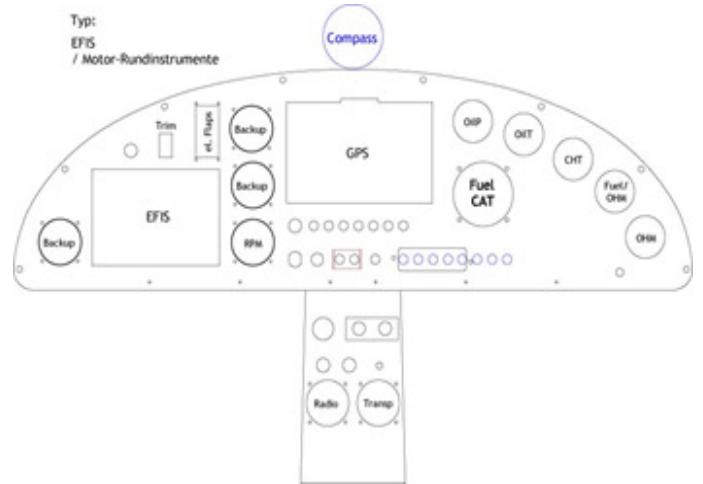

Typ:  
EFIS  
/ FLYDAT

